

## EXA seeria malmkatlad

- Katelde põhimudelid võimsusega 34,9 – 93,3 kW sobivad eramute ja korrusmajade kütmiseks.
- Katla korpus on valmistatud malmist sektsioonidest.
- Põlemiskambri ja küttepindade konstruktsioonid tagavad üle 90% kasuteguri.
- Katlad on ettenähtud töötamiseks kergeõli või gaasipõletiga.
- Korpuse paks isolatsioon takistab soojuste dispersiooni.
- Juhtimisplakk katla korrektseks töötamiseks.

### Sertifitseerimine

\* EXA seeria katlad on CE sertifitseeritud.

### Mõõdud, mm

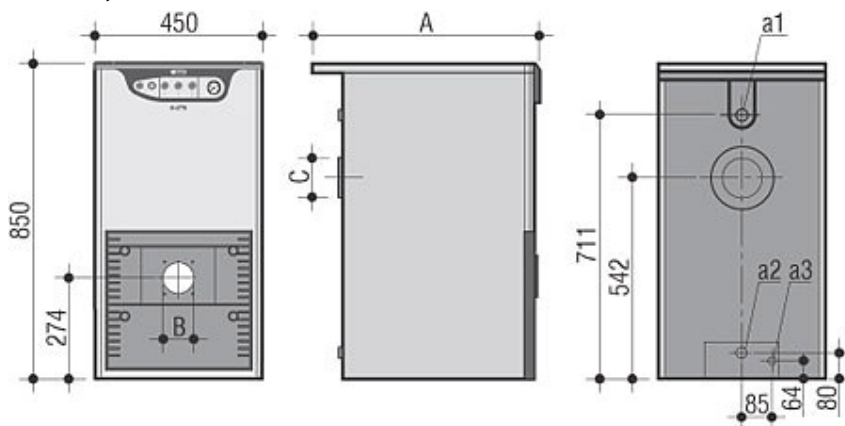

Mudel	A mm	B mm	C mm
EXA 32	420	105	130
EXA 40	620	105	130
EXA 50	620	105	180
EXA 60	820	125	180
EXA 70	820	125	180
EXA 80	920	125	180

### Ühendused

Mudel	Kütte peavee vool Ø a1	Kütte tagasivool Ø a2	Tühjendus Ø a3
EXA 32...EXA 80	1 ½"	1 ½"	½"

### Tehnilised andmed

Mudel	Koormus kW	Võimsus kW	Kasutegur 100% / 30%	Mass kg
EXA 32	38,6	34,9	90,4 / 92,08	105
EXA 40	51,4	46,5	90,4 / 92,14	130
EXA 50	64,1	58,1	90,6 / 92,23	155
EXA 60	77,2	69,8	90,4 / 92,17	180
EXA 70	89,7	81,4	90,7 / 92,25	205
EXA 80	103,2	93,3	90,4 / 92,20	230

Töörõhk max 4 bar pinge 1F 230V 50Hz

Müük, paigaldus, remont, hooldus

Din Energiaservice OÜ

tel. 5071220

e-post : [info@din.ee](mailto:info@din.ee)

[www.din.ee](http://www.din.ee)